

NETTUNO 330-400

Déshumidificateurs pour chambres froides



Les déshumidificateurs NETTUNO pour faible température sont des appareils très performants destinés aux applications industrielles et utilisés dans des cellules de conservation, là où il est nécessaire le contrôle du taux d'humidité lors du processus de stockage.

La série NETTUNO se compose de deux modèles pour une capacité de 155 à 190 l/24h. Tous les panneaux sont facilement amovibles pour faciliter l'accès aux parties internes.

Toutes les unités sont équipées de système de dégivrage à gaz chaude et résistance électrique antigel dans la bac de condensation, et elles sont montées et câblées à l'usine, testées pour la tenue de pression, cycle de vide, et sont chargées avec réfrigérant R407C. Les unités sont aussi complètement testées à l'usine pour vérifier le correct fonctionnement.

Toutes les unités se conforment aux Directives Européennes et sont marquées CE avec le certificat de conformité.

VERSION

NETTUNO CONTROL : Déshumidificateurs avec contrôle de température

Cette version est équipée d'un condenseur extérieur et elle est utilisée en application où il est nécessaire le contrôle combiné de température et humidité.

-Fonctionnement en déshumidification: le condenseur intérieur est activé; l'unité réduit l'humidité et réchauffe l'air ambiant ;

-Fonctionnement en refroidissement: le condenseur intérieur est activé ; l'unité réduit l'humidité et rafraîchit l'air ambiant.

ACCESSOIRES

- Hygrostat mécanique incorporé.
- Hygrostat mécanique à distance.
- Hygrostat + thermostat mécanique à distance (Seulement Nettuno Control).
- Châssis intérieur en acier inox.
- Pression statique utile (200 Pa).
- Volants (seulement Nettuno).

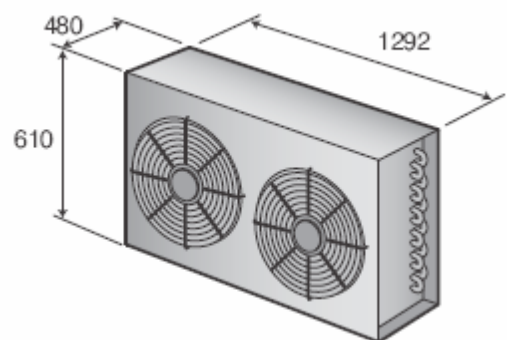
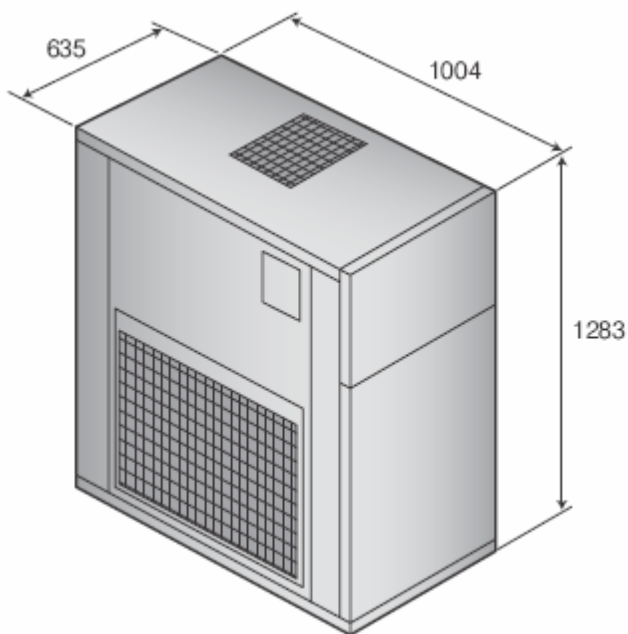

Nettuno 330-400

Mod.		330	400
Extraction ⁽¹⁾	l/24h	155.8	189.8
Puissance Nominale Absorbée ⁽¹⁾	KW	4.3	5.4
Puissance Max. Absorbée ⁽²⁾	KW	4.7	5.9
Intensité Nominale Absorbée ⁽²⁾	A	12	14
Intensité Max. Absorbée ⁽²⁾	A	12.4	14.7
Débit d'air	m ³ /s	1	1.139
Pression Disponible	Pa	50	50
Réfrigérant		R407c	R407c
Pression sonore ⁽³⁾	db (A)	66	67
Limites de fonct.temperature	°C	-1/+18	-1/+18
Limites de fonct.humidité	%	30-99	30-99
Poids	KG	184	188
Alimentation	V/Ph/Hz	400/3~50	

(1) Les performances sont données aux conditions suivantes: température ambiante 15°C ; humidité relative 80%.

(2) Les performances sont données aux conditions suivantes: température ambiante 18°C ; humidité relative 80%.

(3) Niveau de pression sonore mesuré à une distance de 1 mt en champ libre selon ISO 3746

NETTUNO 330

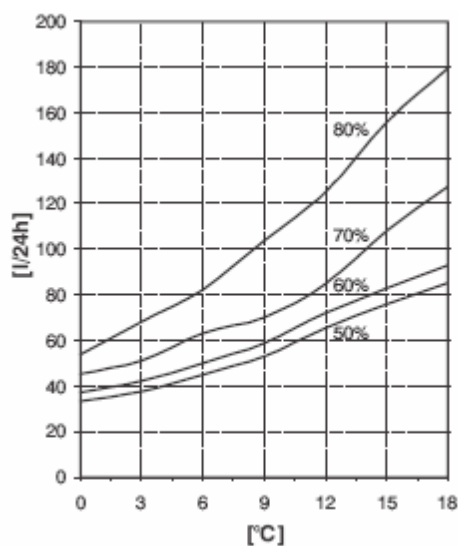

NETTUNO 400

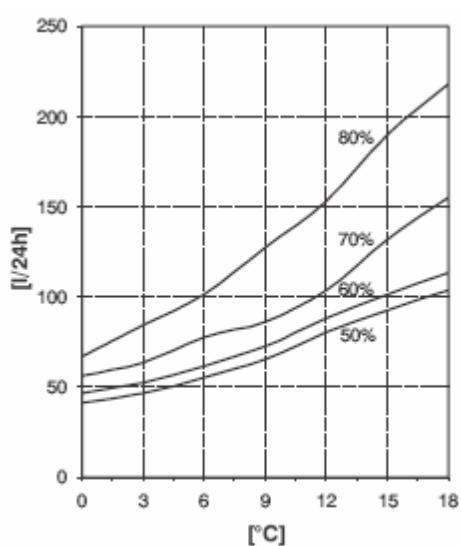

NETTUNO CONTROL 330-400

Mod.		330	400
Extraction ⁽¹⁾	l/24h	155.8	189.8
Puissance absorbée ⁽¹⁾	KW	4.9	6.0
Intensité absorbée ⁽¹⁾	A	15.2	17.2
Puissance Frigorifique ⁽²⁾	KW	10.1	12.4
Puissance Absorbée ⁽²⁾	KW	4.6	6.1
Puissance max. Absorbée ⁽³⁾	KW	5.3	6.5
Intensité max. Absorbée ⁽³⁾	A	15.6	17.9
Débit d'air	m ³ /s	1	1.139
Pression disponible	Pa	50	50
Réfrigérant		R407C	R407C
Pression sonore ⁽⁴⁾	dB(A)	66	67
Limites de fonct. Temperature	°C	-1/ +18	-1/ +18
Limites de fonct. Humidité	%	30-99	30-99
Poids	KG	184	220
Alimentation	V / Ph/HZ	400/3~+N/50	

(1) Les performances sont données aux conditions suivantes: température ambiante 15°C ; humidité relative 80%.

(2) Les performances données aux conditions suivantes: température ambiante 15°C ; humidité relative 80%; Température ext. 35°C.

(3) Les performances données aux conditions suivantes: température ambiante 18°C humidité relative 80%; Température ext. 35°C.

(4) Niveau de pression sonore mesuré à une distance de 1 mt en champ libre selon ISO 3746.

NETTUNO CONTROL 330

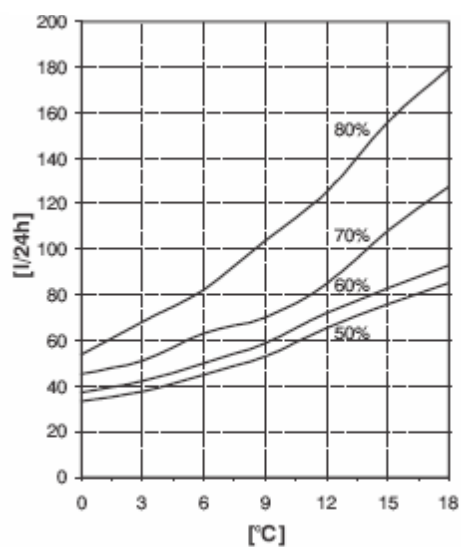

NETTUNO CONTROL 400

